

TOSHIBA

東芝レグザ(テレビ)専用USBハードディスク取扱説明書(THD-450T1A / THD-250T1A)

- この取扱説明書は、東芝USBハードディスクの取扱いについての注意事項を記載しています。その他の説明についてはレグザ(テレビ)本体の取扱説明書をご覧ください。

本体・付属品の確認
<ul style="list-style-type: none">はじめに、すべての部品がそろっているか、確認してください。詳しくは、「取り出しチラシ」をご覧ください。 <ul style="list-style-type: none">USBハードディスク本体（1台） USBケーブル（3本） TV取り付け金具（4種類） USBケーブルクランプ（1個） 取扱説明書（1枚/本紙） 接続時のお願い（1枚） 取り出しチラシ（1枚）

対応機種
<ul style="list-style-type: none">梱装箱側面の記載をご確認ください。 接続できる機器については、ホームページ(www.toshiba.co.jp/regza)で順次公開する予定です。

安全上のご注意







- 取扱説明書には、お使いになるかたや他の人への危害と財産の損害を未然に防ぎ、安全に正しく設置しお使いいただくために、重要な内容を記載しています。次の内容(表示・図記号)をよく理解してから本文をお読みになり記載事項をお守りください。安全表示および定格は製品底面に表示しております。

表示	表示の意味
警告	*取扱いを誤った場合、人が死亡、または重傷* ¹ を負うことが 想定されること”を示します。
注意	*取扱いを誤った場合、人が軽症* ² を負うことが想定されるか、または物的損害* ³ の発生が想定されること”を示します。

*¹ 重傷とは、失明やけが、やけど(高温・低温)、感電、骨折、中毒などで後遺症が残るもの、および治療に入院・長期の通院を要するものをさします。

*² 軽症とは、治療に入院や長期の通院を要さないけが・やけど・感電などをさします。



*³ 物的損害とは、家屋・家財および家畜・ペット等にかかわる拡大損害をさします。

図記号	図記号の意味
	「  」は、 禁止 (してはいけないこと)を示します。 <p>具体的な禁止内容は、図記号の中や近くに絵や文章で示します。</p>
	「  」は、 指示 する行為の強制(必ずすること)を示します。 <p>具体的な指示内容は、図記号の中や近くに絵や文章で示します。</p>
	「  」は、 注意 を示します。 <p>具体的な注意内容は、図記号の中や近くに絵や文章で示します。</p>

 警告
異常や故障のとき
<p>本機から異音が出る、煙が出ている、変なにおいがするときは、すぐに本機とレグザ(テレビ)の電源プラグをコンセントから抜くそのまま使用すると、火災や感電の原因となります。</p>
<p>内部に水や異物が入ったときは使用しない そのまま使用すると、火災や感電の原因となります。</p>

設置するとき
<p>包装に使用しているビニール袋でお子様が進んだりしないように注意する かぶったり、飲み込んだりすると窒息のおそれがあります。万一、飲み込んだ場合は、直ちに医師に相談してください。</p>
<p>電源プラグは交流100Vのコンセントに接続する 交流100V 以外を使用すると、火災・感電の原因となります。</p>
<p>本機はコンセントから電源プラグが抜きやすいように設置する 万一の異常や故障のとき、または長期間使用しないときは電源プラグを抜いてください。通電を遮断するには、電源プラグを抜いてください。</p>
<p>電源コードやUSBケーブルをテレビやテレビのスタンドではさみこまない 電源コードやUSBケーブルにキズがつき、火災・感電の原因となることがあります。</p>

 警告
<p>設置するとき</p> <p>本機の通風孔をふさがない <ul style="list-style-type: none">風通しの悪い狭い場所に置かない テーブルクロスなどをかけない 通風孔をふさぐと内部に熱がこもり、火災の原因となることがあります。</p>
<p>本機の取り付けと取りはずしは取扱説明書(本紙)の説明に従って行い、付属のネジでテレビに確実に取り付ける 説明に従った取り付けや取りはずしを行わなかったり、取り付けが不完全だと本機が落下し、けがやテレビ・床などの破損の原因となります。ほかのネジを使うと正しく取り付けられなかったり、テレビのネジ穴を破損したりする原因となります。</p>
使用するとき
<p>電源コードやUSBケーブルは</p> <ul style="list-style-type: none">傷つけたり、延長するなど加工したり、加熱したりしない 引っ張ったり、重いものを載せたり、はさんだりしない 無理に曲げたり、ねじったり、束ねたりしない 他の電源コードやUSBケーブルは使用しない 他の機器に使用しない 火災・感電などの原因となります。
<p>本機を水でぬらさない 水滴のかかる場所に置かない</p> <p>海岸・水区や雨天・降雪時の窓辺での使用や設置に注意してください。風呂場では使用しないでください。内部に水が入ると火災・感電・故障につながります。</p>
<p>雷が鳴りだしたら、本機、接続機器やコード類に触れない 火災・感電などの原因となります。</p>
<p>修理・改造・分解はしない 火災・感電などの原因となります。</p>
<p>本機の上に水などの入った容器や金属物、ろうそくを置かない (花びん、植木鉢、コップ、化粧品、薬品など)</p> <p>こぼれて本機の内部に入った場合、火災・感電の原因になります。</p>
<p>水に入れたり、ぬらしたりしない 火災・感電などの原因となります。</p>
<p>可燃性ガスのエアゾールやスプレーを使用しない 清掃や可動部の潤滑用など、可燃性ガスの本機に使用すると、噴射される可燃性ガスが本機の内部に留まり、静電気の火花が引火して、爆発や火災が発生するおそれがあります。</p>
お手入れ
<p>ときどき電源プラグを抜いて点検し、プラグやプラグの取り付け面にゴミやほこりが付着している場合はきれいに掃除する 電源プラグの絶縁低下によって、火災・感電の原因となります。また、接触不良による故障の原因となります。(電源プラグは待機状態のときに抜いてください。)</p>

 禁止
<ul style="list-style-type: none">レグザ(テレビ)の電源を切らないでください。故障や録画内容消失の原因になることがあります。 専用USBケーブルを抜かないでください。故障や録画内容消失の原因になることがあります。 専用USBケーブルに触らないでください。接触不良およびそれによる録画失敗などの原因になることがあります。
 禁止
<ul style="list-style-type: none">本機内部およびコネクター部分(USBポート)に液体、金属、たばこの煙などの異物が入らないようにしてください。故障や録画内容消失の原因になることがあります。 本機のコネクター部分(USBポート)には触れないでください。コネクタ一部分に触れると静電気により、本機が破壊されることがあります。 本機は衝撃、振動や温度など、周囲の環境の変化を受けやすく、記録されている内容が損なわれることがありますので、以下のことにご注意ください。 <ul style="list-style-type: none">振動や衝撃を与えないでください。 温度の高い場所や急激な温度変化のある場所では使用しないでください。 本機の動作中に、停電や雷などによる瞬間的な停電が起こると、本機に録画された内容がすべて消えたり、本機が故障したりすることがあります。雷が鳴っているようなときには本機の使用をひかえてください。
<ul style="list-style-type: none">本機は分解しないでください。分解すると本機に録画された内容が消えたり、本機が故障したりする原因となります。

 禁止
<ul style="list-style-type: none">本機を廃棄するときは、地方自治体の条例または規則に従ってください。

 禁止
<ul style="list-style-type: none">本機を廃棄するときは、地方自治体の条例または規則に従ってください。

 禁止
<ul style="list-style-type: none">本機を廃棄するときは、地方自治体の条例または規則に従ってください。

 注意
<p>設置するとき</p> <p>テレビと本機の取り付け・取りはずしのときは、手をはさまないように注意する けがの原因となることがあります。</p>
<p>使用するとき</p> <p>東芝液晶テレビ専用です。他の用途には使用しない けがや事故の原因となります。</p>
<p>移動させる場合は、電源プラグ・外部との接続線ははずす 電源プラグを抜かずしに運ぶと、電源コードが傷つき火災・感電の原因となることや、接続線などははずさずに運ぶと、本機を取り付けたテレビが転倒し、けがの原因となることがあります。</p>
<p>ぬれた手で電源プラグを抜き差ししない 感電の原因となることがあります。</p>

 注意
<p>電源プラグを抜くときは、電源コードを引っ張って抜かない 電源コードを引っ張って抜くと、電源コードや電源プラグが傷つき、火災・感電の原因となります。電源プラグを持って抜いてください。</p>
<p>旅行などで長期間不在の場合は、安全のため電源プラグをコンセントから抜く 万一故障したとき、火災の原因となることがあります。</p>

お願い

- レグザ(テレビ)の取扱説明書(準備編)の「安全上のご注意」、「使用上のごお願い」とご注意」も合わせてご確認ください。
- 本機を廃棄するときは、地方自治体の条例または規則に従ってください。

使用上のごお願いとご注意
<ul style="list-style-type: none">本機はタイムシフトマシン対応レグザ(テレビ)専用です。 本機をレグザ(テレビ)に取り付けると、84Z9X、84Z8Xなどを除き、レグザ(テレビ)を壁に取り付けることはできません。詳しくは、ホームページ(www.toshiba.co.jp/regza)をご確認ください。 本機に録画した内容は視聴するまでの一時的な保存場所として使用してください。 本機を使用中に録画内容が消失した場合でも、録画内容の補償は一切いたしかねます。 本機を使用中に以下のことをしないでください。 <ul style="list-style-type: none">レグザ(テレビ)の電源を切らないでください。故障や録画内容消失の原因になることがあります。 専用USBケーブルを抜かないでください。故障や録画内容消失の原因になることがあります。 専用USBケーブルに触らないでください。接触不良およびそれによる録画失敗などの原因になることがあります。
<ul style="list-style-type: none">本機内部およびコネクター部分(USBポート)に液体、金属、たばこの煙などの異物が入らないようにしてください。故障や録画内容消失の原因になることがあります。 本機のコネクター部分(USBポート)には触れないでください。コネクタ一部分に触れると静電気により、本機が破壊されることがあります。 本機は衝撃、振動や温度など、周囲の環境の変化を受けやすく、記録されている内容が損なわれることがありますので、以下のことにご注意ください。 <ul style="list-style-type: none">振動や衝撃を与えないでください。 温度の高い場所や急激な温度変化のある場所では使用しないでください。 本機の動作中に、停電や雷などによる瞬間的な停電が起こると、本機に録画された内容がすべて消えたり、本機が故障したりすることがあります。雷が鳴っているようなときには本機の使用をひかえてください。
<ul style="list-style-type: none">本機は分解しないでください。分解すると本機に録画された内容が消えたり、本機が故障したりする原因となります。

結露(露付き)について
<p>結露は本機を傷めます。結露がおきた状態で使用しないようにご注意ください。以下をよくお読みください。</p> <ul style="list-style-type: none">「結露」はこんなときにおきます。 <ul style="list-style-type: none">本機を寒いところから、急に暖かいところに移動したとき。 暖房を始めたばかりの部屋や、エアコンなどの冷風が直接あたるところに置いたとき。 夏季に、冷房のきいた部屋・車内などから急に温度・湿度の高いところに移動したとき。 湯気が立ちこめるなど、湿気の多い部屋に置いたとき。 結露がおきそうなときは、本機をすぐにご使用にならないでください。その場合は本機を一定の温度の場所にしばらく置いてからご使用ください。

保証とアフターサービス

修理・お取扱いについてご不明な点は
<p>お買い上げの販売店にご相談ください。 販売店にご相談ができない場合は、以下の窓口にご相談ください。</p>
<p>「東芝テレビご相談センター」 【受付時間】365日／9:00~20:00</p> <p>【一般回線・PHSからのご利用は】(通話料:無料) 【携帯電話からのご利用は】(通話料:有料)</p> <p> 0120-97-9674  0570-05-5100</p> <p>●IP電話などでフリーダイヤルサービスをご利用にならない場合は、03-6830-1048 (通話料:有料) 【FAXからのご利用は】(通話料:有料) 03-3258-0470</p>
<ul style="list-style-type: none">お客様からご提供いただいた個人情報、修理やご相談への回答、カタログ発送などの情報提供に利用いたします。 利用目的の範囲内で、当該製品に関連する株式会社東芝を含む東芝グループ会社や協力会社にお客様の個人情報を提供する場合があります。
<p>ホームページに最新の商品情報などを掲載しておりますので、ご参照ください。 www.toshiba.co.jp/regza</p> <p>※上記のアドレスは予告なく変更される場合があります。その場合は、お手数ですが、東芝総合ホームページ(www.toshiba.co.jp)をご参照ください。</p>

修理について
<ul style="list-style-type: none">録画内容について <ul style="list-style-type: none">検査の際には、内部の録画内容はすべて消去されてしまいます。(厳密な検査を行うためです。どうぞご了承ください) お客様が貼られたシールなどについて <ul style="list-style-type: none">修理の際に、製品ごと取り替えることがあります。その際、表面に貼られているシールなどは失われますので、ご了承ください。 保証期間中は <ul style="list-style-type: none">修理に関しては保証書をご覧ください。保証書の規定に従って販売店が修理させていただきます。 保証期間が過ぎているとき <ul style="list-style-type: none">修理すれば使用できる場合には、ご希望によって有料で修理させていただきます。

保証書
<ul style="list-style-type: none">保証書は、必ず「お買い上げ日・販売店名」等の記入をお確かめのうえ、販売店から受け取っていただき内容をよくお読みのあと、たいせつに保管してください。

東芝レグザ(テレビ)専用USBハードディスク保証書																																			
<p>持込修理</p>																																			
<table> <tbody><tr> <td>品名</td> <td colspan="3">東芝USBハードディスク</td></tr> <tr> <td>形名</td> <td colspan="3">THD-450T1A / THD-250T1A</td></tr> <tr> <td rowspan="2">★お客様ご住所</td> <td>お名前</td> <td colspan="2">ふりがな</td></tr> <tr> <td>〒</td> <td>□□□-□□□□</td> <td>様</td></tr> <tr> <td>保証期間</td> <td>本</td> <td>1年</td> <td>★お買い上げ日</td></tr> <tr> <td>★ご購入販売店</td> <td>住所・店名</td> <td>□□年□□月□□日から</td> <td></td></tr> <tr> <td></td> <td></td> <td>電話</td> <td></td></tr> <tr> <td></td> <td colspan="3">東芝ライフスタイル株式会社 〒198-8710 東京都青梅市末広町 2-9</td></tr> <tr> <td></td> <td colspan="3">国内サービス部門 〒101-0021 東京都千代田区外神田 1-1-8 東芝万世橋ビル TEL 03-3257-6028</td></tr> </tbody></table>	品名	東芝USBハードディスク			形名	THD-450T1A / THD-250T1A			★お客様ご住所	お名前	ふりがな		〒	□□□-□□□□	様	保証期間	本	1年	★お買い上げ日	★ご購入販売店	住所・店名	□□年□□月□□日から				電話			東芝ライフスタイル株式会社 〒198-8710 東京都青梅市末広町 2-9				国内サービス部門 〒101-0021 東京都千代田区外神田 1-1-8 東芝万世橋ビル TEL 03-3257-6028		
品名	東芝USBハードディスク																																		
形名	THD-450T1A / THD-250T1A																																		
★お客様ご住所	お名前	ふりがな																																	
	〒	□□□-□□□□	様																																
保証期間	本	1年	★お買い上げ日																																
★ご購入販売店	住所・店名	□□年□□月□□日から																																	
		電話																																	
	東芝ライフスタイル株式会社 〒198-8710 東京都青梅市末広町 2-9																																		
	国内サービス部門 〒101-0021 東京都千代田区外神田 1-1-8 東芝万世橋ビル TEL 03-3257-6028																																		
<p>本書は取扱説明書などの注意書による正常なご使用において、上記保証期間中に故障した場合、本書記載内容にしたがって、無料修理をお約束するものです。保証期間中に故障が発生したときは、本書と商品をご持参のうえ、お買い上げの販売店に修理をご依頼ください。</p> <p>★印欄に記入がないときは無効です。本書をお受け取りの際は必ず記入をご確認ください。また、本書は再発行しませんので、紛失しないようにたいせつに保管してください。</p> <ol style="list-style-type: none">保証期間内でも次の場合には有料修理になります。 <ol style="list-style-type: none">誤ったご使用や不当な修理・改造で生じた故障・損傷。 お買い上げ後の落下や輸送などで生じた故障・損傷。 火災、天災地変(地震、風水害、落雷など)、塩害、ガス害、異常電圧で生じた故障・損傷。 本書のご提示がない場合。 本書にお買い上げ年月日、お客様名、販売店名の記入のない場合、あるいは字句が書きえられた場合。 一般家庭用以外(たとえば業務用など)に使用された場合の故障・損傷。 ご使用によるよごれ、キズ。 塗装面およびメッキ部の摩耗や打痕、プラスチック部の損傷。 出張修理を行った場合には出張に要する実費を申し受けます。 修理のために取りはずした部品は、特段のお申し出がない場合は当社で引き取らせていただきます。 修理の際、当社の品質基準に適合した再利用部品を使用することがあります。 本書は日本国内でのみ有効です。This warranty is valid only in Japan. 本商品の使用または使用不能による付随的な損害に関しては、保証・補償いたしかねます。詳しくは取扱説明書をご確認ください。 ご転居またはご贈答品などで、お買い上げの販売店に修理のご依頼ができない場合には、上記の保証とアフターサービスの「東芝テレビご相談センター」窓口にご相談ください。																																			
<table> <tbody><tr> <td>修理</td> <td>修理年月日</td> <td>修 理 内 容</td> <td>担 当</td></tr> <tr> <td>※</td> <td>年 月 日</td> <td></td> <td></td></tr> <tr> <td></td> <td>年 月 日</td> <td></td> <td></td></tr> </tbody></table>	修理	修理年月日	修 理 内 容	担 当	※	年 月 日				年 月 日																									
修理	修理年月日	修 理 内 容	担 当																																
※	年 月 日																																		
	年 月 日																																		
<p><個人情報取扱いについて></p> <ul style="list-style-type: none">本書にご記入いただいた住所等の情報は、保証期間内のサービス活動およびその後の安全点検活動のために利用させていただく場合がございますので、ご了承ください。 修理のために、当社から修理委託している保守会社などに必要なお客様の個人情報を預託する場合がございますが、個人情報保護法および当社と同様の個人情報保護規程を遵守させていただきます。																																			

東芝ライフスタイル株式会社

〒198-8710 東京都青梅市末広町 2-9

※所在地は変更になることがありますのでご了承ください。

©2015 Toshiba Lifestyle Products & Services Corporation

本機をレグザ(テレビ)に取り付ける

- 接続するテレビ(以下「レグザ」)の電源プラグをコンセントから抜き、アンテナ線や外部機器などの接続コード類をレグザから抜いてください。
- 作業中に電源コードを傷つけないように、布やビニールなどで保護してください。また、その取扱いにご注意ください。
- 取り付けるときに、本機を落とさないようにご注意ください。

- 取り付けネジは間違えないようにしてください。
① (4本) ② (2本) ③ (2本) ④ (4本)

- ※ 接続するレグザにあわせて取り付けてください。また接続するレグザの各取扱説明書もご覧ください。
- ※ USB端子の位置や名称は、接続するレグザによって異なります。接続するレグザの各取扱説明書をご覧ください。

55J20X / 65Z10X / 58Z10X / 84Z9X / 65Z9X / 58Z9X / 84Z8X / 65Z8X / 58Z8X / 55Z8 / 55Z7 / 47Z7 / 42Z7 / 壁取付金具の取付寸法が幅40cm x 高さ40cm 以上のレグザ

- ※ 本説明図はZ7の場合です。取り付けにはレグザの付属品も使う場合があります。詳しくはレグザの取扱説明書をご覧ください。
- ※ TV取り付け金具の「ADAPTER」、「UNDER S」、取り付けネジ②、および③は使用しません。

① 本機を裏返して、「TV取り付け金具」の位置を合わせる

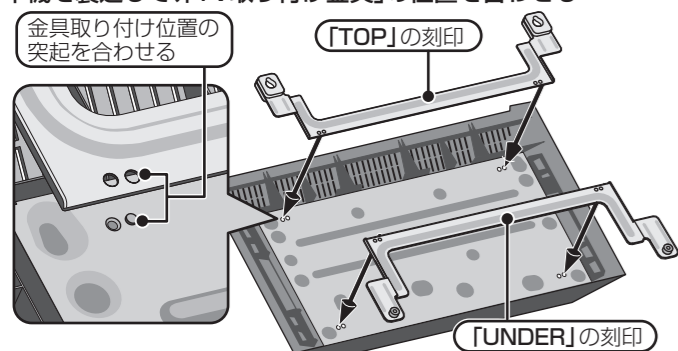

- 「TV取り付け金具」は「TOP」を本機の上側、「UNDER」を本機の下側に合わせてください。

② 金具を「取り付けネジ①」で固定する

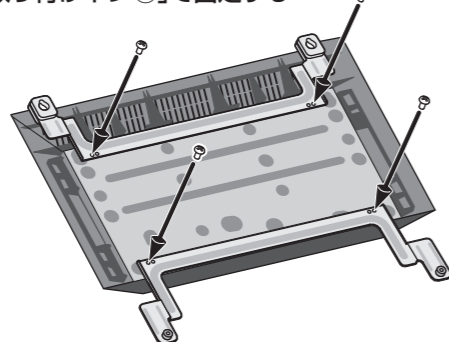

- ネジはゆるまないようにしっかりと締めつけてください。

③ レグザ(背面)に「取り付けネジ④」を仮固定して、本機をひっかける

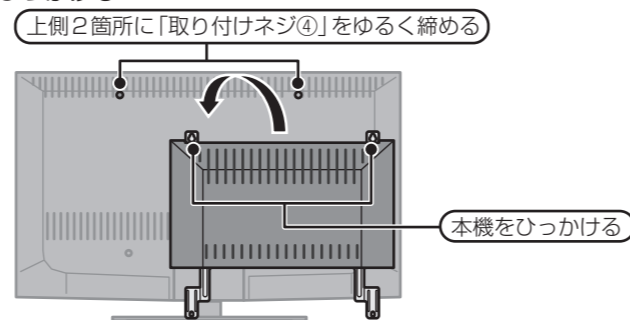

- 仮固定のネジは、締めつけすぎないようにしてください。また、仮固定のネジに本機をひっかけてからネジを締めて本機を固定するまでは万一、本体がはずれても落ちないように、本機をしっかりと支えながらおこなってください。

④ 本機を「取り付けネジ④」で固定し、USBケーブルを接続する

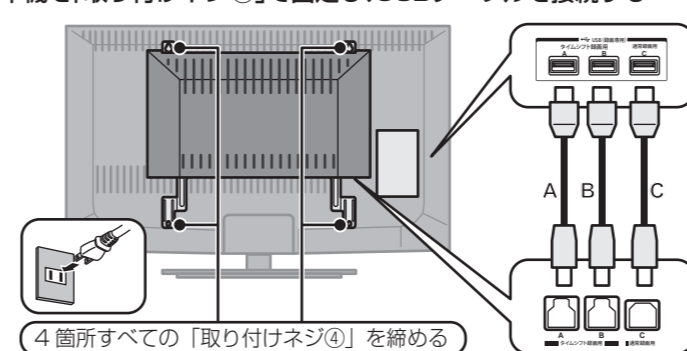

- 取り付けが終わったらクッション材をはずしてください。
- USBケーブルは奥までしっかりと差し込んでください。
- USBケーブルは、「A」、「B」、「C」の順番で間違えないように接続してください。
- USBケーブルAとBは、USBハブを使用した接続には対応していません。
- USBケーブルを接続したあとに、本機の電源コードを接続してください。

本機を使用しているときは…

- 本機にアクセス中は、電源/アクセスランプが点滅します。

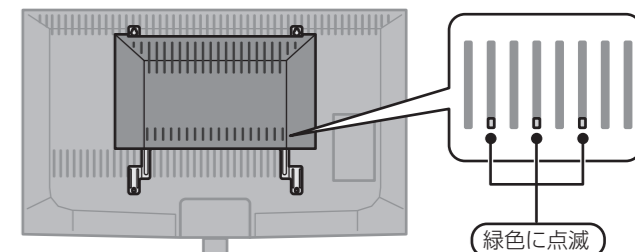

- USBケーブルは、USBケーブルクランプで束ねておくことをおすすめします。

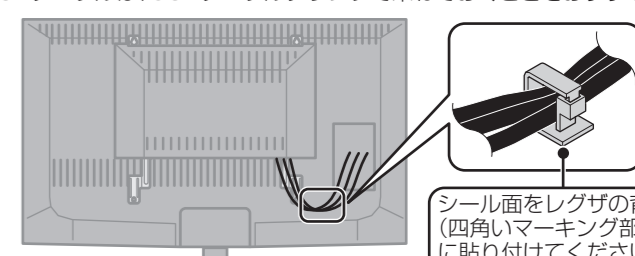

- シール面をレグザの背面に貼り付けてから、USBケーブルを束ねてください。
- USBケーブルクランプを貼り付ける四角いマーキング部がないレグザの場合には、レグザ付属のコードクランプをご利用ください。

49J20X / 50Z10X / 50Z9X / 47Z8 / 壁取付金具の取付寸法が幅40cm x 高さ20cmのレグザ

- ※ TV取り付け金具の「UNDER」は使用しません。また、取り付けネジ④の4本のうち2本は使用しません。

① 本機を裏返して、「TV取り付け金具」の位置を合わせる

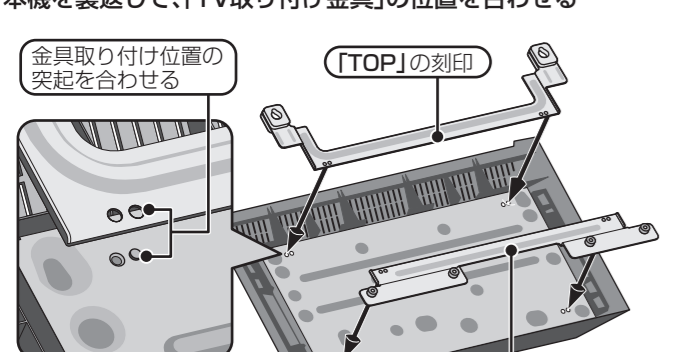

- 「TV取り付け金具」は「TOP」を本機の上側、「UNDER S」を本機の下側に合わせてください。

② 金具を「取り付けネジ①」で固定する

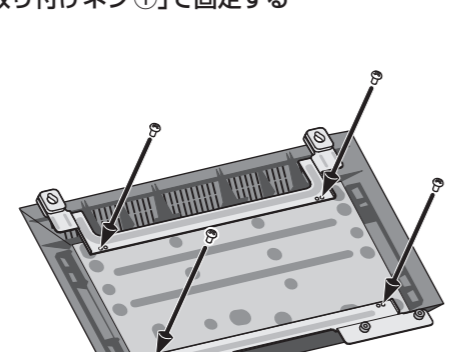

- ネジはゆるまないようにしっかりと締めつけてください。

③ レグザ(背面)に「TV取り付け金具」の位置を合わせて金具を「取り付けネジ②」で固定する

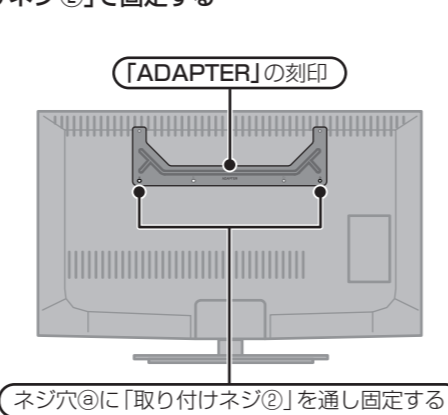

④ レグザ(背面)の「TV取り付け金具」に「取り付けネジ③」を仮固定して、本機をひっかける

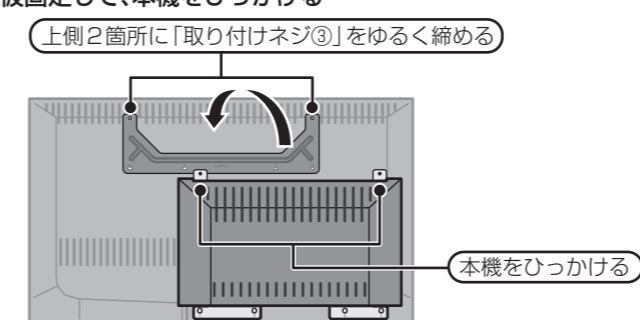

- 仮固定のネジは、締めつけすぎないようにしてください。また、仮固定のネジに本機をひっかけてからネジを締めて本機を固定するまでは万一、本体がはずれても落ちないように、本機をしっかりと支えながらおこなってください。

⑤ 本機を「取り付けネジ③」と「取り付けネジ④」で固定し、USBケーブルを接続する

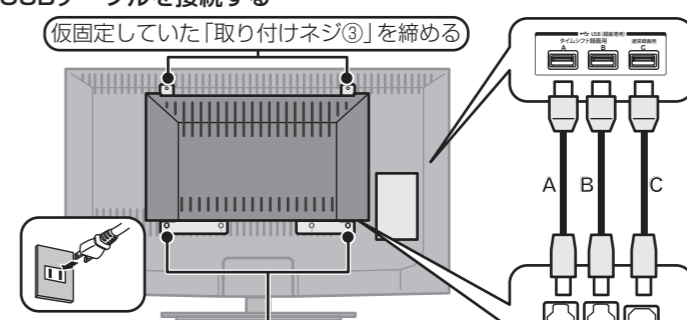

- 取り付けが終わったらクッション材をはずしてください。
- USBケーブルは奥までしっかりと差し込んでください。
- USBケーブルは、「A」、「B」、「C」の順番で間違えないように接続してください。
- USBケーブルAとBは、USBハブを使用した接続には対応していません。
- USBケーブルを接続したあとに、本機の電源コードを接続してください。

レグザ(テレビ)から取りはずす

レグザ側で以下の操作をしてから、USBケーブルを取りはずしてください。

- USBケーブルAとBを取りはずすときは「接続機器設定」→「タイムシフトマジン録画設定」→「USBハードディスク設定」→「機器の取りはずし」
- USBケーブルCを取りはずすときは「接続機器設定」→「通常録画用USBハードディスク設定」→「機器の取りはずし」USBケーブルを取りはずしたあとは、以下の手順で本機を取りはずしてください。

① 本機の電源コードをコンセントから抜く

② 下側の「取り付けネジ④」×2を取りはずす

③ 上側の「取り付けネジ③または④」×2をゆるめる

- 万一ネジをゆるめすぎてネジや本機がはずれても落ちないように、本機をしっかりと支えながらネジをゆるめてください。

④ 本機を取りはずしてから、上側の「取り付けネジ③または④」×2を取りはずす

仕様

種類	USBハードディスク	
形名	THD-450T1A	THD-250T1A
電源	AC100V 50/60Hz	
消費電力	16W	
容量	タイムシフト録画用：2TB×2、 通常録画用：500GB×1 (1TB=1000GB、1GB=10億バイトで算出)	タイムシフト録画用：1TB×2、 通常録画用：500GB×1 (1TB=1000GB、1GB=10億バイトで算出)
外形寸法	幅493mm 奥行き45mm 高さ417mm (TV取り付け金具含む/「TV取り付け金具」「UNDER」使用時) 幅493mm 奥行き46mm 高さ337mm (TV取り付け金具含む/「TV取り付け金具」「UNDER S」使用時)	
質量	3.4kg (TV取り付け金具含む/「TV取り付け金具」「ADAPTER」含まず)	3.0kg (TV取り付け金具含む/「TV取り付け金具」「ADAPTER」含まず)
使用条件	使用周囲温度 5℃～35℃	

